

Wciągarki linowe

Wciągarka ścienna z zamkniętą przekładnią ślimakową



Wciągarka ścienna SW W-SGG z zamkniętą przekładnią ślimakową

Rozwiązanie tej wciągarki wielokrotnie sprawdziło się między innymi w rolnictwie i żegludze. Obudowa wciągarki jest wykonana z odlewu szarego. Masywna obudowa – w powiązaniu z zamkniętą przekładnią ślimakową – czyni ją wyjątkowo odporną i zapewnia długi czas eksploatacji. Smarowanie olejowe redukuje tarcie, a regulowane ramię korby umożliwia szybkie podnoszenie niewielkich ciężarów. Jak w przypadku wszystkich wciągarek Pfaff-silberblau, ciężar jest bezpiecznie podtrzymywany w każdej pozycji. Opcjonalnie wciągarka może być zaoferowana ze żłobkowym bębnem, specjalnym zakonserwowaniem lub składaną wersją korby.

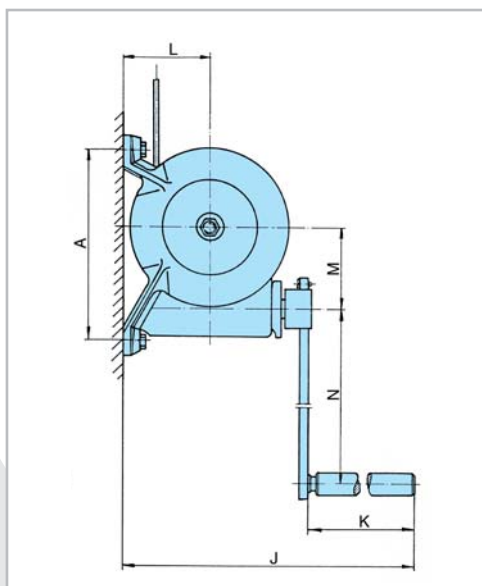
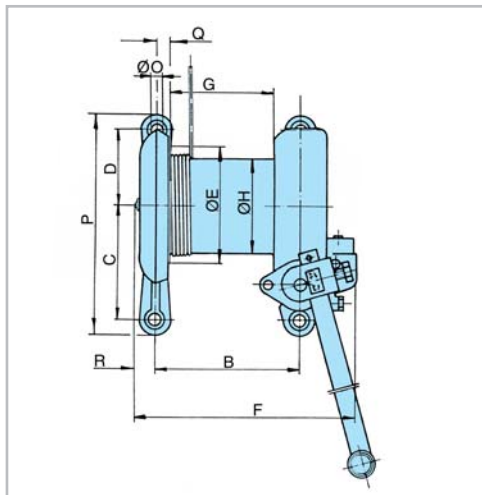

Nr artykułu		030242004	030243000	030244007
Udźwig 1. warstwy liny	kg	250	500	750
Udźwig ostatnia warstwa liny	kg	210	425	624
Pojemność 1. warstwy liny	m	4,8	8,1	9,2
Pojemność całkowita	m	17,9	28,8	48
Ø* liny	mm	5	6	8
Skok na 1. obrót korby	mm	20	26	20
Wymagana siła na korbę	daN	9,2	14,5	16
Ø bębna	mm	96	125	150
Długość bębna	mm	94	138	182
Masa własna	kg	12	22	43
A	mm	205	250	330
B	mm	137	190	243
C	mm	120	150	205
D	mm	85	100	125
Ø E	mm	135	182	240
F	mm	219	282	350
G	mm	94	138	182
Ø H	mm	96	125	150
J	mm	310	476	576
K	mm	108	238	238
L	mm	96	112	160
M	mm	79	101	146
N	mm	295	430	440
Ø O	mm	12	14	20
P	mm	237	290	390
Q	mm	13	18	20
R	mm	21	25	32

* zalecana lina stalowa (wymóg min.): DIN 3060 FE-znk 1770 sZ-spa