

Wciągarki linowe

Aluminiowa wciągarka konsolowa GAMMA



800 kg

Wciągarka konsolowa z aluminium SW K GAMMA

Wciągarka linowa GAMMA nadaje się znakomicie do wykorzystania na zewnątrz, ponieważ jej obudowa jest wykonana z aluminium. Od udźwigu 500 kg, wciągarki są dodatkowo wyposażone w szybki bieg jałowy, który umożliwi szybkie nawinięcie nieobciążonej liny. Wciągarkę można zamocować w dowolnej pozycji i wygodnie obsługiwać z obu stron za pomocą zdejmowalnej korby ręcznej. Sprężynowa blokada jest umieszczona od strony wewnętrznej i jest wolnoserwisowa. Opcjonalnie, w wersji 800 kg, można zastosować dwukrotnie żłobkowany bęben.

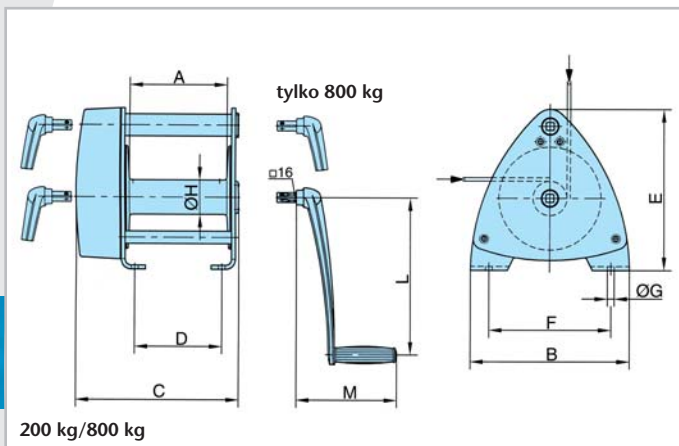

200 kg/800 kg

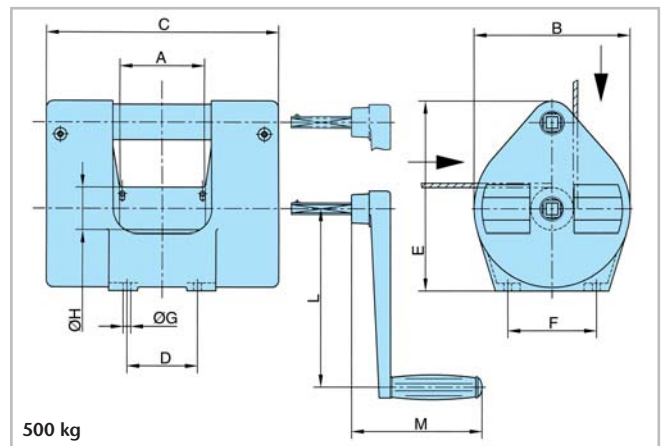

500 kg



200 kg



500 kg

Nr artykułu		040270004	040270001	040270006
Udźwig 1. warstwy liny	kg	200	500	800
Udźwig ostat. warstwy liny	kg	110	200	350
Pojemność 1. warstwy liny	m	3,6	4,2	5,3
Pojemność całkowita	m	40	50	78
Grupa natęż. pracy wg DIN 15020	1 Em	1 Em	1 Em	
Ø* liny	mm	4	6	7
Skok na 1. obrót korby	mm	195	60/400**	36/280**
Wymagana siła na korbę	daN	19	12	18
Przełożenie		-	6,57:1	7,57:1
Masa własna	kg	6	14	16
A	mm	120	120	200
B	mm	160	220	326
C	mm	192	330	336
D	mm	152	100	180
E	mm	165	267	327
F	mm	135	125	250
G Ø	mm	9,5	11	14
H Ø	mm	50	60	70
L	mm	320	250	320
M	mm	207	165	207

* zalecana lina stalowa (wymóg min.): DIN 3060 FE-znk 1770 sZ-spa

** tryb roboczy/tryb jałowy